

STRIKER FORTI STEP KIT PARTS LIST

YAMAHA `21~MT-09/SP、`22~XSR900 SS-FT2161B

	品名	数量	品番	税別単価
1	ステッププレート(R) 黒	1	SS-R3SP161R	¥9,400
2	ステッププレート(L) 黒	1	SS-R3SP161L	¥8,400
3	ラージヒールガード(R) 黒	1	SS-R3LHG001RB	¥4,300
4	ラージヒールガード(L) 黒	1	SS-R3LHG001LB	¥4,300
5	チェンジペダル ダブルベアリング仕様 黒	1	SS-R3CPW001B	¥12,000
6	ブレーキペダル ダブルベアリング仕様 黒	1	SS-R3BPW001B	¥12,000
7	ビレットステップバー 黒	2	SS-R3BSB001B	¥6,500
8	ペダルペグSET 黒	2	SS-R3PPS001B	¥2,000
9	スペーサーカラー φ30-24×8.2×15 黒	1	SS-R3SC302408150B	¥1,300
10	スペーサーカラー φ25×8.2×13(1mm段付) 黒 ウエスト付	1	SS-R3WSC2508130B	¥1,200
11	スペーサーカラー φ30×8.2×10(1mm段付) 黒	1	SS-R3SC3008100B	¥1,300
12	スペーサーカラー φ14×8.2×15 ウエスト付	2	SS-R3WSC1408150	¥1,150
13	スペーサーカラー φ12×6.2×10	1	SS-R3SC1206100	¥600
14	プッシュロッドバー Type-A SUS	1	SS-R3PR002800A	¥2,000
15	スペーサーカラー プッシュロッドバー用 SUS	1	SS-R3SC1306230S	¥1,200
16	チェンジリンク ASSY	1	SS-R3CL00161S	¥3,800
17	チェンジリンクスペーサーカラー	1	SS-R3CLC00161S	¥1,500
18	フジツボカラー M8	1	SS-R3FTC008S	¥550
19	リザーバータンクステー	1	SS-R3RTS001S	¥1,500
20	ブレーキペダルスイッチステー(アルミ)	1	SS-R3BPSS001	¥1,650
21	ブレーキスイッチステー(SUS)	1	SS-R3BSS001SS	¥1,400
22	チェンジロッド 170mm ムス-ムス黒	1	SS-R3CL0170B	¥3,150
23	ピロボール JAMR6 M6オス	1	SS-R00JAMR06	¥2,000
24	ピロボール JAMR6 M6オス 逆ネジ	1	SS-R00JAML06	¥2,000
25	極低キャップ M6X12 SUS	3	SS-RGB06012S	¥250
26	極低キャップ M6X30 SUS	1	SS-RGB06030S	¥300
27	キャップボルト M5X20 SUS	1	SS-RCB05020S	¥200
28	キャップボルト M6X18 SUS	1	SS-RCB06018S	¥200
29	キャップボルト M6X20 SUS	1	SS-RCB06020S	¥200
30	キャップボルト M6X25 SUS	1	SS-RCB06025S	¥200
31	キャップボルト M6X40 SUS	1	SS-RCB06040S	¥200
32	キャップボルト M8X20 SUS	4	SS-RCB08020S	¥200
33	キャップボルト M8X40 SUS	1	SS-RCB08040S	¥200
34	キャップボルト M8X55 SUS	1	SS-RCB08055S	¥200
35	キャップボルト M5X10 ユニクロ	1	SS-RCB05010U	¥100
36	キャップボルト M8X45 ユニクロ	1	SS-RCB08045U	¥100
37	キャップボルト M8X50 ユニクロ	1	SS-RCB08050U	¥100
38	サラボルト M8X40 ユニクロ	2	SS-RSB08040U	¥100
39	平ワッシャ M6	1	SS-RHW06000U	¥50
40	平ワッシャ M8	2	SS-RHW08000U	¥50
41	小径平ワッシャ M8 φ8.4X13X1.0t	3	SS-RHW08013U	¥50
42	Uナット M6 R	3	SS-RUN060000	¥100
43	ナット M6 R	1	SS-RNT060000	¥100
44	ナット M6 L	1	SS-RNT06000L	¥100
45	Rピン φ8	1	SS-RRP08000S	¥100

※別紙の構成図と共にパーツリスト内の部品が揃っているかの確認をお願い致します。

※リペアパーツのご注文の際は必ずパーツリスト内『品番』にてご指定をお願い致します。

※ペダルペグ、左右ペダル組み込み済みパーツのリペアはこちら。

	M6X25皿キャップボルト ※ペダルペグ固定用	2	SS-RRB06025U	¥100
	ペダルラバー 単品	2	SS-R00980001	¥350
	ラバーシールベアリング 単品	6	SS-RBBRC001	¥700

`21 ~ MT-09 チェンジ側 L

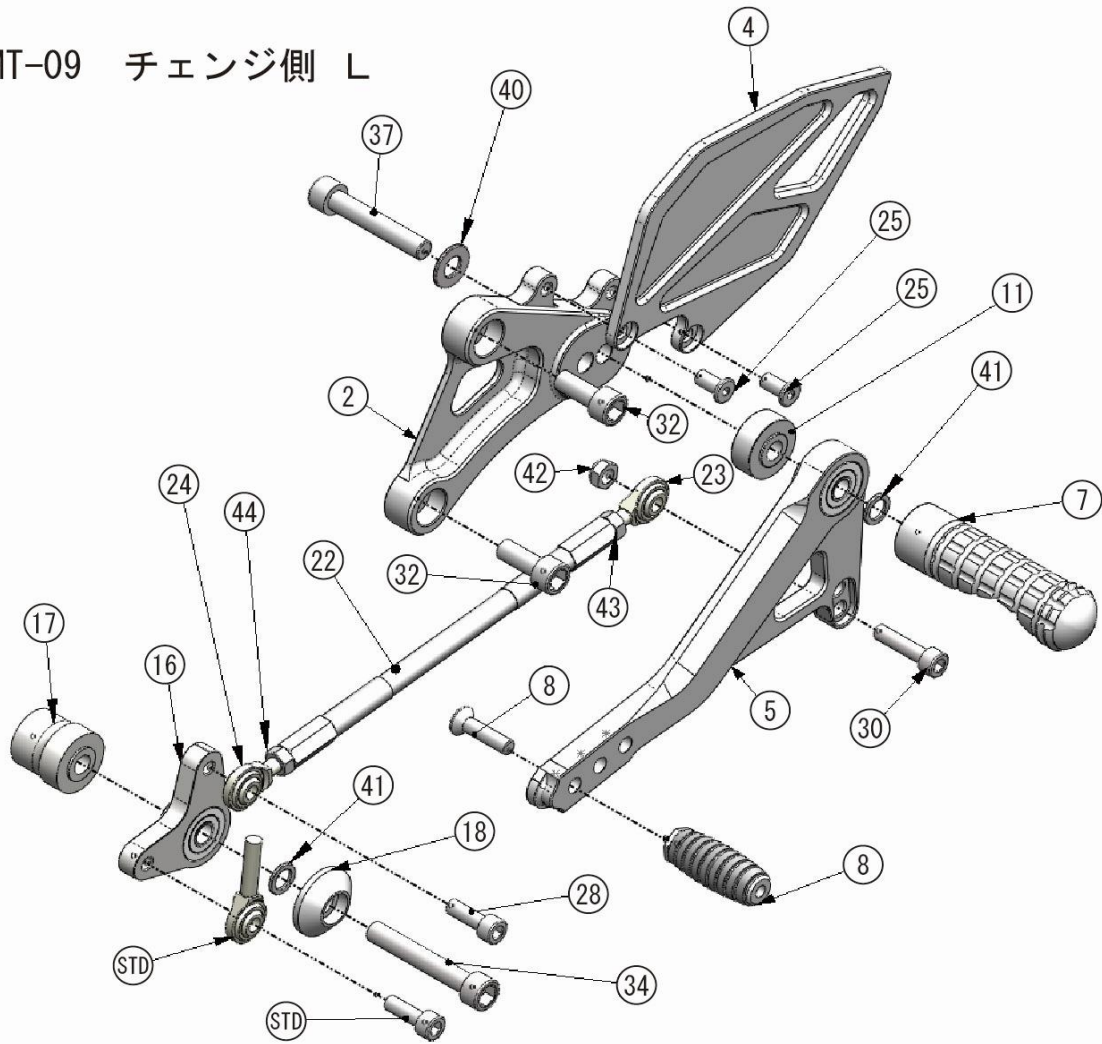

`21 ~ MT-09 ブレーキ側 R

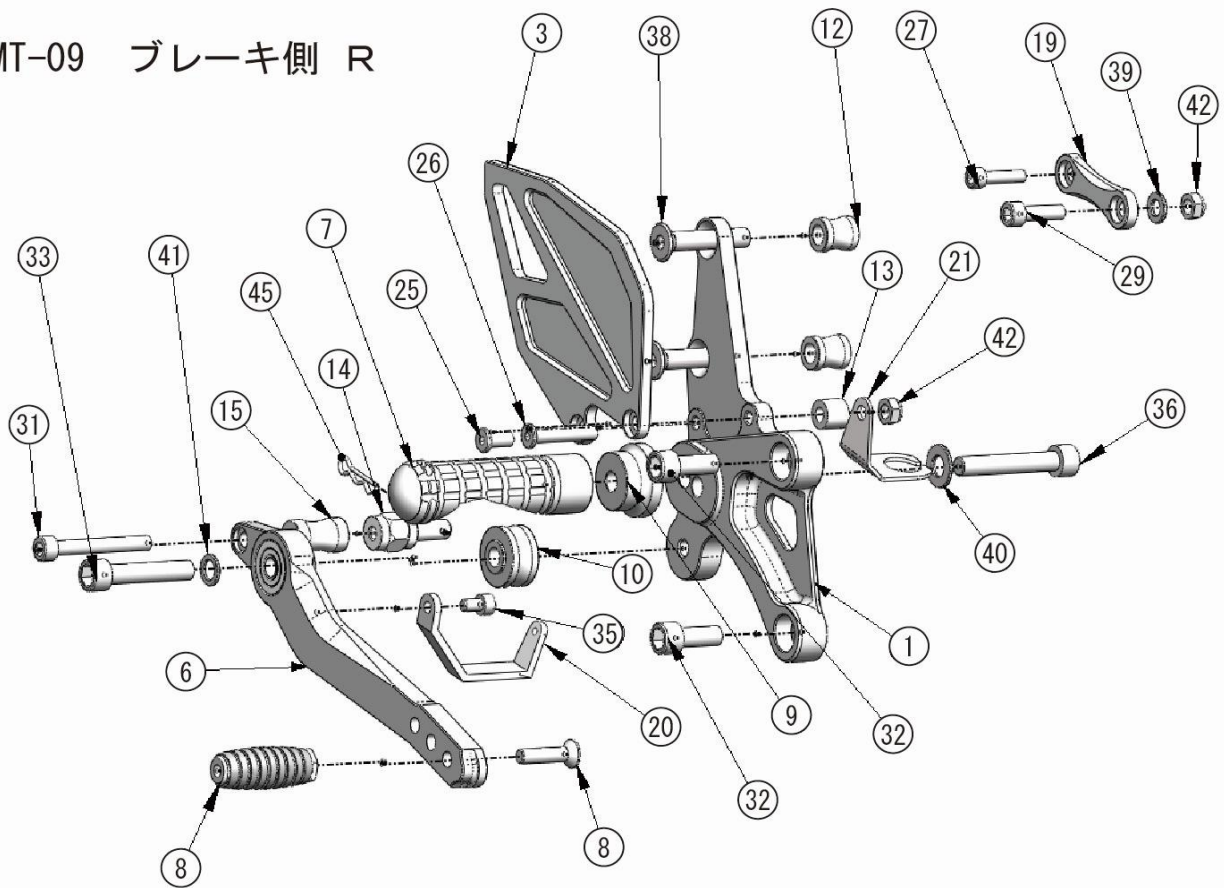

STRIKER FORTI STEP KIT 注意事項

YAMAHA `21~MT-09/SP、`22~XSR900 SS-FT2161B

※本製品は仮組となります。

最終的な本締めは作業者が責任をもって実施してください。

ポジション詳細：（BACK/UP）

- | | |
|-------------------|-------------------|
| ① 20mmBACK/20mmUP | ② 20mmBACK/30mmUP |
| ③ 30mmBACK/20mmUP | ④ 30mmBACK/30mmUP |

※純正フレーム側の2ポジションを使用した4ポジション設定となります。

※ポジションの基準位置は純正フレーム下側を基準としております。

●純正ブレーキホース対応

●純正ブレーキスイッチ対応

●純正クイックシフター対応

●純正オートクルーズ機能対応

取り付け注意点

※⑩チェンジリンクと純正シフトロッドが干渉する際は純正チェンジアームをひと山分角度をずらし装着してください。

※ブレーキスイッチの配線が突っ張る際は配線まとめ部をリリースし余裕を持たせてからお取り付けください。

※⑲リザーバータンクステーはXSR900にお取り付けの際は使用致しません。

※XSR900に取り付けの際、純正ブレーキホースとフレームのクリアランスが狭い場合や干渉する際はバンジョーの取り付け角度変更が必要な場合がございます。

※各部必要に応じてネジロック剤、焼付き防止剤等塗布し組付け願います。

※パーツリスト構成図内「STD」表記は車両側純正部品を使用します。

*リペアパーツはボルト1本からご対応可能です。別紙パーツリストを参照頂き『品番』にてご指定下さい。

●製品に関するお問い合わせ

(有)カラーズインターナショナル STRIKER事業部

神奈川県横浜市都筑区桜並木5-7

TEL：045-949-1345

male：colors@striker.co.jp 又はWEBサイト お問い合わせより

●お取り付け、技術的なお問い合わせ

サポートショップ『ストライカー ワークス』

TEL：045-949-1347